

2020年5月25日

各位

東京都港区虎ノ門四丁目2番3号  
トセイ株式会社  
代表取締役社長 山口誠一郎  
(証券コード 8923 東京証券取引所第一部)  
(証券コード S2D シンガポール証券取引所メインボード)  
問い合わせ先 取締役専務執行役員 平野 昇  
(TEL. 03 - 3435 - 2865)

組織変更および役職人事に関するお知らせ

当社は、2020年5月25日の取締役会において2020年6月1日付で組織変更および役職人事に関し、下記の通り実施することといたしましたのでお知らせいたします。

記

1. 組織変更について

・「DX推進部」の新設および総務部所管のシステム管理業務を移管

当社および当社グループ各社が属する不動産業界においても、昨今、経営環境の著しい変化に対して、保有するデータとデジタル技術（IT）を活用しながら、業務プロセスを効率化するとともに、顧客や社会のニーズに適応するサービスやビジネスモデルの変革、いわゆる「デジタルトランスフォーメーション」（DX）が求められております。

また、当社グループにおいても、業容や事業領域の拡大に伴って、取り扱う情報資源が増加しており、これらの情報資源をITを活用しながら有効活用すると同時に、リスクマネジメントとしての適正なガバナンス機能を具備することが急務となっております。

このような状況に鑑み、今般、現行総務部が主管する情報システム管理機能を分離し、かつ、当社グループにおける「デジタルトランスフォーメーション」（DX）を統合的に推進する新組織「DX推進部」を設置することといたしました。

2. 役職人事について

以下、①取締役人事、②部長人事 記載の通り。

① 取締役人事（2020年6月1日付）

氏名	現役職名	新役職名
やまぐち しゅんすけ 山口 俊介	取締役執行役員 財務部 兼 総務部担当 兼 総務部長	取締役執行役員 財務部 兼 総務部 兼 DX推進部担当 兼 総務部長

② 部長人事（2020年6月1日付）

氏名	現役職名	新役職名
こさぎ さ だいぞう 小佐々 大造	M&A・グループ戦略部 顧問	DX推進部長

【ご参考：新任部長の略歴】

氏名	小佐々 大造 (こざさ だいぞう)
略歴	1980年4月 みずほコーポレート銀行 (日本興業銀行) 入行
	2006年4月 アビームコンサルティング株式会社 プリンシパル 金融統括事業部長
	2011年4月 東海東京証券株式会社 執行役員 IT戦略担当 東海東京フィナンシャルホールディング株式会社 執行役員 IT、総合リスク担当
	2014年4月 東海東京ビジネスサービス株式会社 取締役副社長
	2018年7月 当社入社 M&A・グループ戦略部 顧問
	2020年6月 同 DX推進部 部長 (現)

【新組織図】（2020年6月1日付）

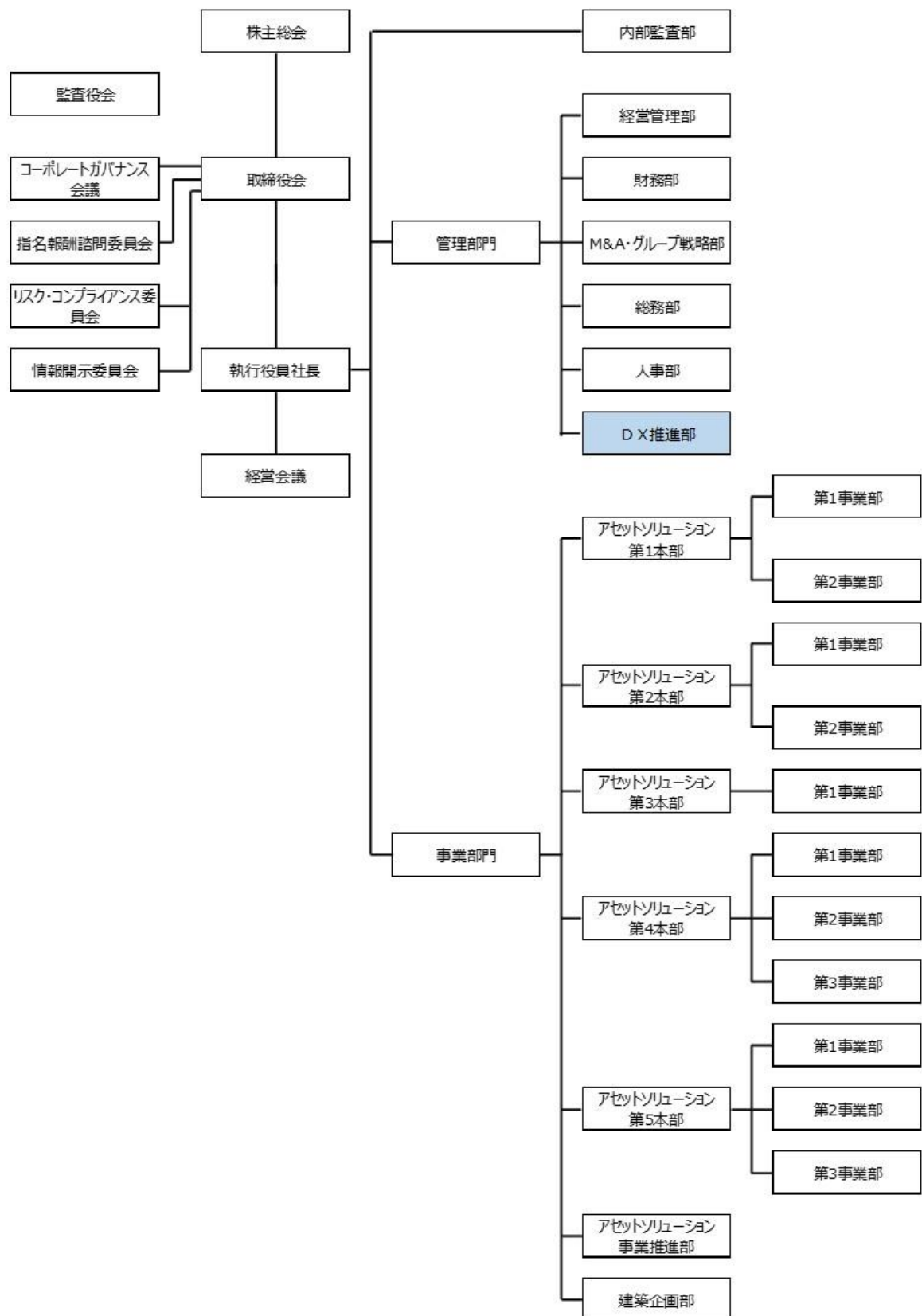

【旧組織図】

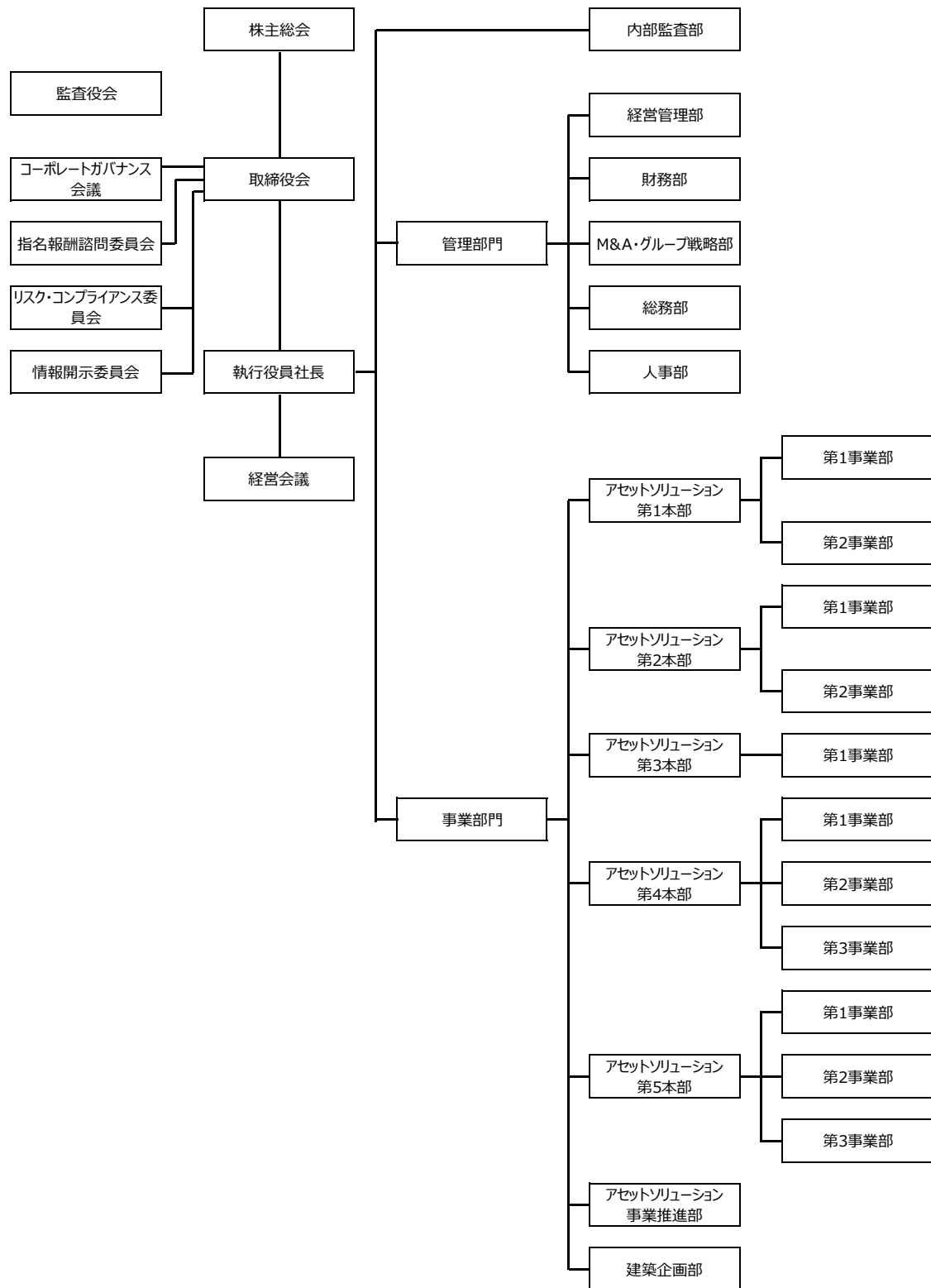

以上