

平成29年3月24日

各 位

東京都港区虎ノ門四丁目2番3号
トーセイ株式会社
代表取締役社長 山口誠一郎
(証券コード 8923 東京証券取引所第一部)
(証券コード S2D シンガポール証券取引所メインボード)
問い合わせ先 取締役専務執行役員 平野 昇
(TEL. 03-3435-2864)

組織変更に関するお知らせ

当社は、平成29年3月24日の取締役会において、平成29年4月1日付で組織変更に関し、下記の通り実施することを決議いたしましたのでお知らせいたします。

記

1. 変更理由

当社ならびにグループのさらなる拡大や業容の変化に的確に対応することを目的とし、従来の総務人事部所管業務を「人事マネジメント」と「リスク・コンプライアンス関連業務、全社総務業務、全社情報システム関連業務」に分離するため。

2. 変更内容 (平成29年4月1日付)

現行の「総務人事部」を「総務部」「人事部」に分離する。

【新組織図】（平成 29 年 4 月 1 日付）

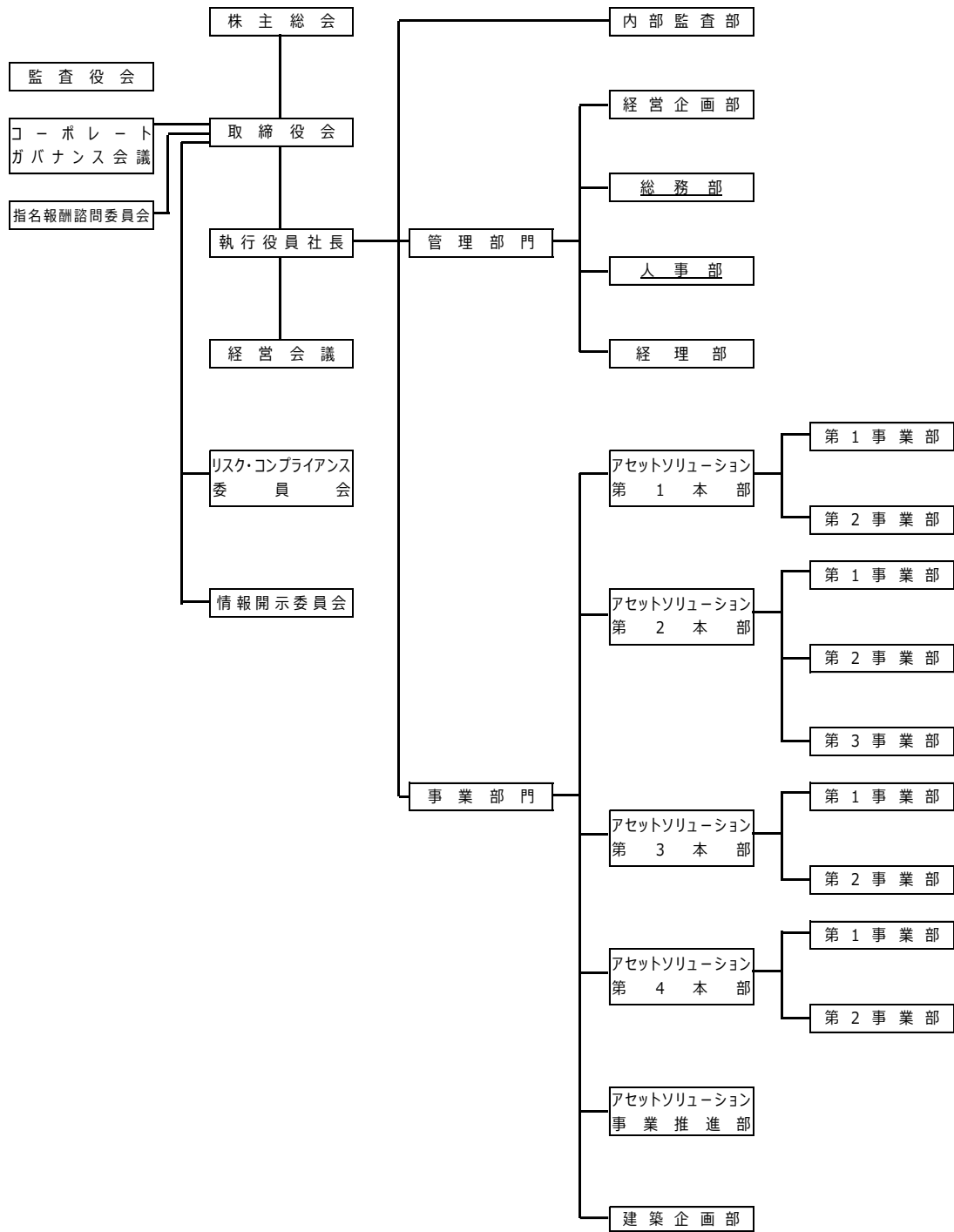

【旧組織図】

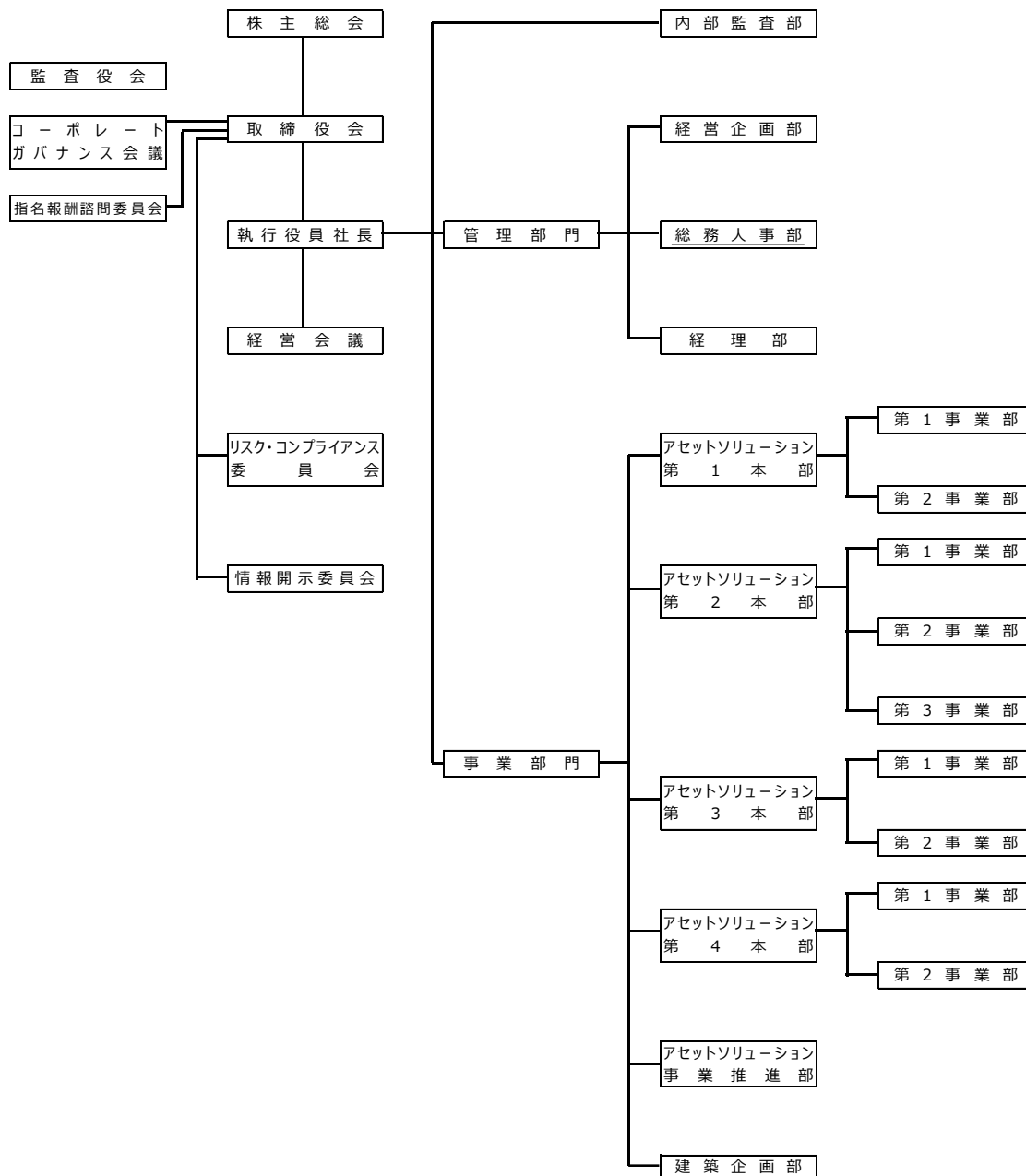

以上